

5.1. Россия и мир на рубеже XVIII – XIX вв.

Примерно столетие с середины XVIII до середины XIX в. в странах Европы наблюдалось явление, которое получило название **промышленный переворот** (**промышленная революция**). Последствия этого явления коренным образом изменили жизнь и историю Европы и мира.

Сущность промышленного переворота - в повсеместном массовом переходе от ручного труда к машинному, от штучного ручного производства (мануфактуры) к фабрике.



Подумайте, к каким изменениям в жизни людей привело возникновение массового и дешевого производства товаров и услуг?

Началом промышленного переворота принято считать **изобретение и применение рабочих машин**. Важнейшие из этих открытий в XVIII веке были связаны с использованием **энергии пара**.

Сама идея использования силы пара появилась в конце XVII в.

Но создать эффективно работающий паровой двигатель удалось английскому инженеру **Джеймсу Уатту** лишь в середине XVIII в. (патент 1785 г.).

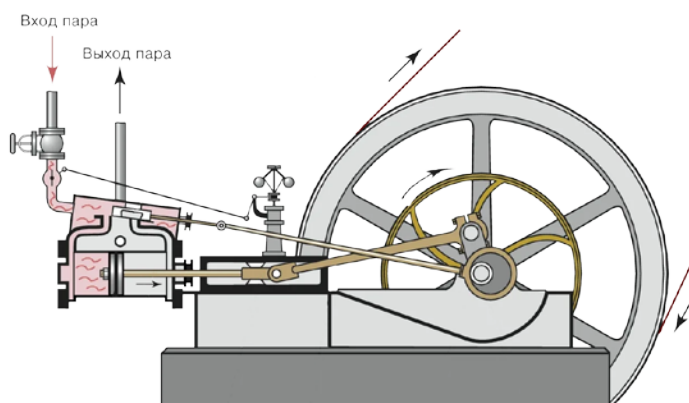

Появление паровых машин, значительно облегчавших и резко увеличивавших производительность труда рабочих, означало, что отныне промышленные предприятия можно возводить не только там, где течет река (водяное колесо) или дует ветер (ветряное колесо), но там, где это удобно и выгодно производителю.

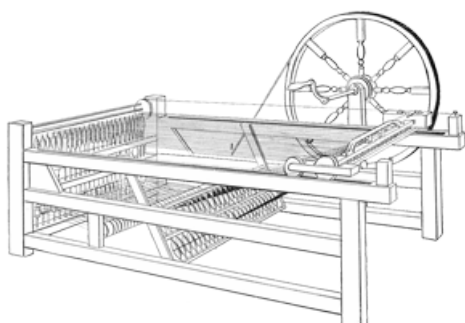

Первые машины, позволившие заменить труд человека, появились в Англии.

В 1765 г. **Джеймс Хэргривс** создал механическую прялку («прялка Дженни»), которая приводилась в движение одним рабочим, а производила пряжи в 6 раз больше обычной прялки.

Механизация труда позволяла резко сократить затраты на оплату труда рабочих без потери качества продукции и одновременно резко увеличить объем производства.

В это же время в Английской металлургии стал применяться новый источник энергии - каменный уголь вместо древесного. Это сразу же удешевило производство. Появились технологии, позволявшие улучшить качество выплавляемого металла и упростить его обработку, существенно снизив при этом стоимость продукции. Появлялись всё новые и новые технологии, инструменты, материалы ...

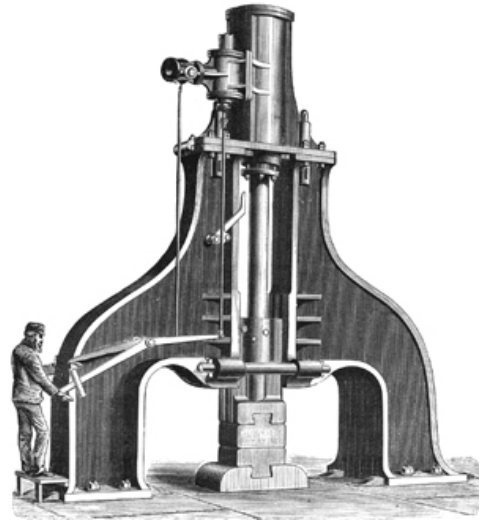

Мир европейцев менялся стремительно. За период второй половины XVIII века изменений произошло больше, чем за 2 предыдущих столетия. Одно изобретение тянуло за собой несколько новых открытий и усовершенствований. Это приводило к тому, что дешевые и качественные товары и услуги хлынули на европейский рынок, меняя привычную жизнь людей до неузнаваемости. Это была поистине **промышленная революция**, не виданная прежде.

Изменения в финансовой системе

Однако, всё это было бы невозможно без развитой финансовой системы, способной кредитовать стремительно растущее производство и торговлю. К концу XVIII в. в большинстве стран Европы появились **фондовые биржи**.



***Фондовая биржа** — это площадка, на которой происходит торговля ценными бумагами. Биржа организует и контролирует процесс: чтобы торговля проходила по правилам, цены были прозрачными, а сделки — честными. В качестве продавцов на бирже выступают различные компании. Покупателями — являются частные **инвесторы**. Они вкладывают свои средства в компании, с целью получения дохода.*

Появились первые частные банки. Банковская система европейских стран росла и крепла по мере развития промышленного производства. Для пополнения казны в ряде стран начал вводиться **подходный налог**.

Перемены в сельском хозяйстве

Технические новшества серьёзно затронули и сельское хозяйство. Плуги, сеялки, жатки, паровые молотилки, новые инструменты и технологии – всё это увеличивало производительность сельского труда.

Из Англии распространялись прогрессивные методы ведения сельского хозяйства (*многопольный севооборот*).



Вспомните технологии, которые применялись в сельском хозяйстве с самых ранних этапов его развития

Использование привезённых из колоний новых видов сельскохозяйственных животных и растений быстро превратили Англию в лидера европейского сельского хозяйства. Кукуруза и картофель давали Европе возможность прокормить намного больше людей, чем раньше. Все это привело к увеличению производства зерна, мяса, молока, шерсти.

Процесс внедрения в сельское хозяйство техники и новых технологий называют **аграрной революцией**.

Все описанные выше изменения жизни европейцев в конце XVIII в. приводят к **демографической революции**. Причинами ее стали:

- увеличение производства товаров и у слуг
- улучшение структуры питания европейцев
- достижения медицины.

В 1796 г. англичанин **Эдвард Дженнер** открыл вакцину от оспы. Смертность населения от болезней сокращалась. Численность населения неуклонно росла. За XVIII столетие население Европы увеличилось со 120 млн до 190 млн человек.

Изменения происходили и в *социальной структуре* общества. Началось формирование новых слоев общества, основными из которых стали **буржуазия** (предприниматели) и **рабочий класс**.

Буржуазия становится самой успешной частью общества. Её представители всё активнее влияли на жизнь своих стран. С ними были вынуждены её больше считаться представители аристократии и монархи. Сословие же дворян постепенно размывается, теряет свою прежде ведущую роль.

Российская империя на рубеже XVIII—XIX вв.

К началу XIX в. Россия была одной из ведущих держав по площади – 22 млн км². Население России насчитывало около 40 млн человек.

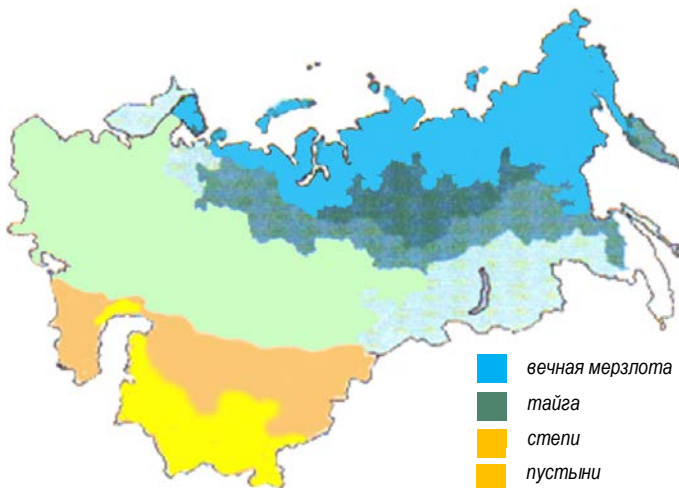

Однако характеристика территорий была *крайне неоднородной*. Большая часть территорий находится в зоне тундры и вечной мерзлоты, сухих степей и непроходимой тайги, неблагоприятных для земледелия.

Особенности расположения приводили к дисбалансу: перенаселение европейской части страны и «недостаток»

населения в её восточной части (на громадных просторах страны за Уралом проживало менее 1% населения).

Территория России состояла из 101 части:

- 78 губерний
- 21 область
- 2 округа

По *национальному составу* население России также было весьма неоднородным. Основу населения – около 65% - составляли **великороссы** (русские). На



юге и западе они соседствовали с **малороссами** (украинцами) и **белорусами**, а также литовцами, латышами и эстонцами и немцами.

На юге страны – **народы Кавказа** (осетины, аланы, грузины, армяне, азербайджанцы, дагестанцы) и **народы Средней Азии** (узбеки, таджики, казахи, киргизы).

На севере проживали народы **финно-угорской группы** (коми, зыряне, карелы, ненцы, саамы).

В Поволжье и Сибири народы **тюркской группы** (татары, башкиры, чувашаи, якуты).

На востоке и Дальнем востоке страны проживали **Тунгусо-маньчжурские народы** (эвены, буряты, удэгейцы, дунгане).

Религиозный состав населения также отличался разнообразием.

Государственной религией являлось **православное христианство**. Его исповедовало 90% населения.

В западных районах значительно распространены **католичество** и **протестантизм**.

Тюркоязычные народы исповедовали **ислам**; калмыки и буряты - **буддизм**. Некоторые народы (мордва, мари, удмурты и др.) считались православными, но сохраняли **языческие верования**.

После присоединения в конце XVIII в. Польши увеличилась численность **иудеев** и **католиков**.

Что касается *сословной структуры* российского общества, то здесь абсолютное большинство составляло **крестьянство** (94 % населения). Существовали три категории крестьян:

- государственные,
- удельные,
- помещичьи (самая многочисленная категория)

Все крестьяне платили *подати* — отработывали **барщину** или выплачивали **оброк**. Однако государственные крестьяне находились в более выгодном положении: они имели право заключать сделки, вести розничную и оптовую торговлю, могли владеть собственностью, открывать фабрики и заводы.

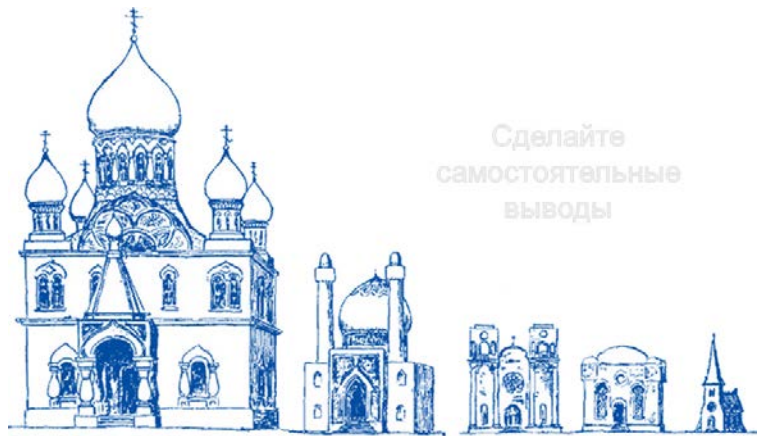



Другим податным сословием были **мещане**. В их число входили непривилегированные горожане: ремесленники, мелкие торговцы. Общая численность мещан не превышала 2 % населения.

Привилегированными сословиями были **дворянство** и **духовенство**. Численность этого сословия не превышала 2,5% населения. Однако это был высший слой общества. Как правило, дворянин помещик владел 100 — 150 крепостными крестьянами, что давало ему 100—500 рублей годового оброка.

Ещё одним сословием было **купечество**, делившееся на три группы (гильдии). К началу XIX в. оформилось **казачество** — особое военно-крестьянское сословие. Областью его расселения были специальные административно-территориальные единицы - казачьи войска. К началу XIX в. их было семь: Астраханское, Донское, Оренбургское, Сибирское, Терское, Уральское и Черноморское.

Экономическое развитие России на рубеже XVIII—XIX вв.

Экономика страны по-прежнему основывалась на **крепостнической системе хозяйства**. Однако в период с конца XVIII в. внутри этой системы постепенно начали зарождаться новые экономические отношения. Набирали силу явления, не свойственные крепостничеству: развивалась мануфактурная промышленность, использовавшая труд крестьян-отходников; число таких предприятий постепенно росло: медленно, с большим трудом, стал формироваться рынок наёмной рабочей силы.

Сохранение крепостного права сильно тормозило развитие страны. Основной причиной торможения - был подневольный, лишённый материальных стимулов труд крепостных.

Если в европейских странах технические изобретения активно внедрялись в производство, приводя к его бурному росту, то в России изобретения порой не находили практического применения ни в промышленности, ни в сельском хозяйстве. Ведь подневольные крестьяне не были заинтересованы в освоении технических новшеств, а многие помещики не нуждались в повышении эффективности своих хозяйств (имея регулярный доход в виде разного рода крестьянских податей). Увеличивать свои доходы они предпочитали путем усиления давления на крестьян (т. е. простого увеличения оброка или барщины), а это вело к упадку крестьянских хозяйств.

В нечернозёмных губерниях оброк с крестьян в течение XVIII в. возрос в 5 раз. Барщина в чернозёмных губерниях составляла 4, а порой и



6 дней в неделю. В несколько раз увеличились налоги с населения, 25% всех поступлений в казну шло от продажи спиртного, а до 10 % - от продажи соли.

Сохранение крепостного строя обрекало хозяйства на застой, лишало государство прибыли, возможностей эффективного роста, в то время как в Европе наблюдалось бурное развитие экономики благодаря промышленному перевороту.

Политический строй России на рубеже XVIII— XIX вв.

В начале XIX в. Россия - **самодержавная монархия**. Вся высшая законодательная, исполнительная и судебная власть в стране принадлежала императору **Александру I Романову**. Он же являлся и фактическим главой церкви.

Вопросы:

1. Объясните признаки промышленной революции. Почему она началась именно в европейских странах?
2. Как повлиял промышленный переворот на жизнь общества?
3. На чем основывалось экономическое развитие России на рубеже XVIII — XIX вв.?
4. Опишите систему управления страной в начале XIX в.

Работа с картой

Определите по карте, какие европейские государства имели с Российской империей общую сухопутную границу в начале XIX в.